

ФАРКОП "LEADER" S202-A

Схема сборки

Поз.	НАИМЕНОВАНИЕ	К-во
1	Балка ТСУ	1
2	Кронштейн левый	1
3	Кронштейн правый	1
4	Вкладыш	2
5	Пластина	2
6	Прокладка шара	2
6	Подрозетник тип А	1
7	Шар SH14A	1
8	Болт M12x35	2
9	Болт M12x50	4
10	Болт M12x90	2
11	Болт M12x140	4
12	Гайка M12 (с.контр.)	10
13	Ровер d 12	2
14	Шайба d 12	11
15	Шайба d 21	4
16	Шайба d 12 (усеченная)	2
17	Шайба квадратная d 12 (малая)	2

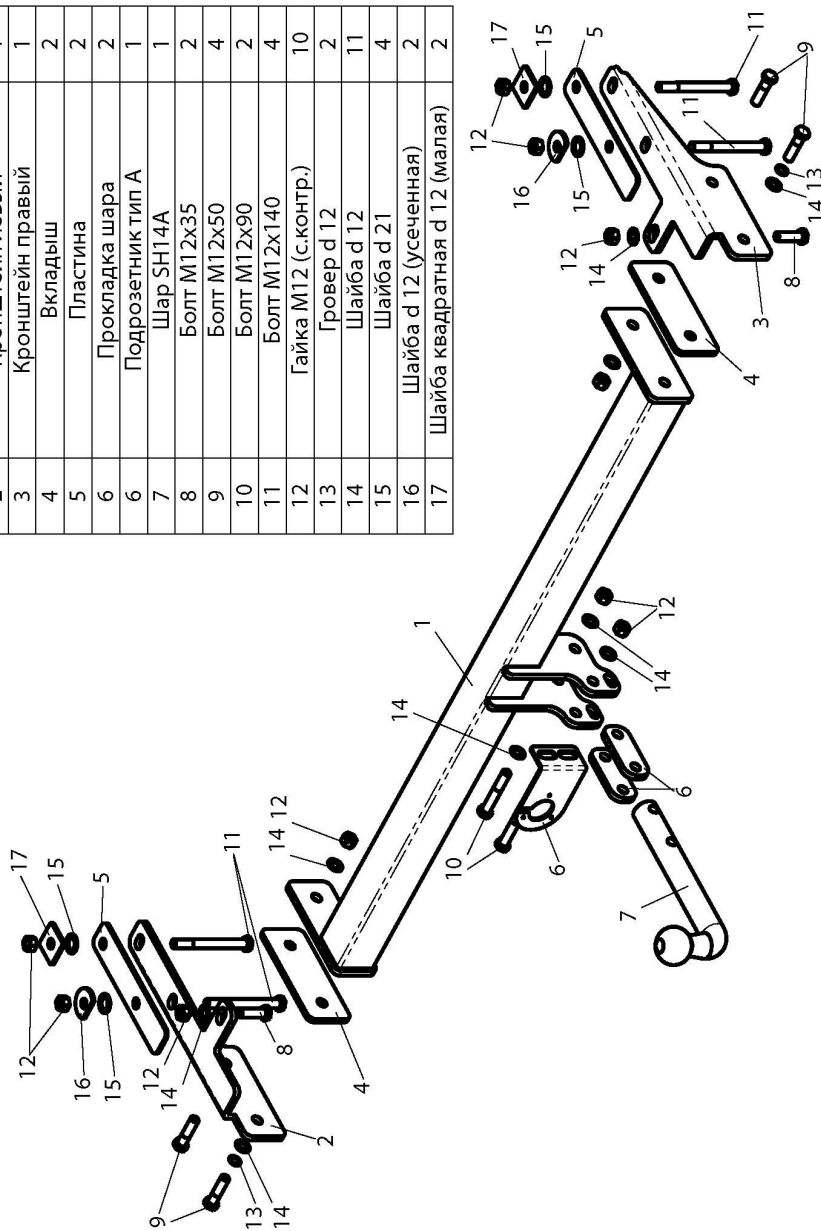

(S202-A) SSANG YONG MUSSO 1993-2005 г.в. TAGAZ ROAD PARTNER 2008-... г.в.	Артикул	D(кН)	S(кг)	T(кг)	C(кг)
	S202-A	9,2	75	2520	1500
D = g * TC / T + C (горизонтальная сила, действующая между тягачом и прицепом) S — статическая вертикальная нагрузка на шар ТСУ T — технически допустимая масса тягача		C — масса, передаваемая на грунт осью или осями прицепа с центрально расположенной осью, когда он сцеплен с тягачом и загружен до технически допустимой максимальной массы			

Тягово-сцепное устройство (S202-A) для SSANG YONG MUSSO 1993-2005 г.в./ TAGAZ ROAD PARTNER 2008-... г.в. предназначено для сцепки легкового автомобиля с буксируемым прицепом полной массой до 1500 кг, скорость автопоезда не должна превышать 80 км/час.

Технические характеристики ТСУ соответствуют ГОСТ Р 41.55-2005 (Правила ЕЭК ООН №55) «Единообразные предписания, касающиеся механических сцепных устройств. Состав транспортных средств».

Изготовитель постоянно совершенствует ТСУ, поэтому некоторые конструктивные изменения могут быть не отражены в настоящем издании.

1. ТЕХНИЧЕСКИЕ ДАННЫЕ

Тип соединения: шаровой Диаметр сцепного шара: 50 мм Масса комплекта ТСУ: 19,2 кг

2. КОМПЛЕКТ ПОСТАВКИ

ТСУ (S202-A) 1 шт.
 для SSANG YONG MUSSO/TAGAZ ROAD PARTNER.... 1 шт.
 Пакет электропроводки 1 шт.
 Пакет комплектующих..... 1 шт.
 Руководство по эксплуатации..... 1 шт.

3. МОНТАЖ ТСУ

Установка ТСУ должна осуществляться только в сервисных центрах, имеющих лицензию на данный вид работ. Перед установкой ТСУ внимательно ознакомьтесь с настоящей инструкцией. Предварительно очистите резьбовые соединения от краски (при необходимости).

Внимание : все болтовые соединения , при установке , изначально не затягивать !

- Перед тем, как произвести монтаж ТСУ, автомобиль необходимо установить на смотровой яме, отсоединить аккумуляторную батарею, затормозить автомобиль стояночным тормозом, под колеса положить упоры.
- Работу по монтажу должны производить два человека, соблюдая меры предосторожности.
- Закрепить кронштейны ТСУ (2,3) на штатные отверстия в лонжеронах автомобиля болтами M12x140 (11) и болтами M12x35 (8), установив между кронштейнами (2,3) и лонжеронами дистанционные пластины (5).
- Закрепить балку ТСУ (1) к кронштейнам (2,3) болтами M12x50 (9), установив между кронштейнами (2,3) и балкой ТСУ (1) вкладыши (4) (при необходимости).
- Установить на ТСУ съемный шар (7) и штепсельный разъем (ШР).
- Подсоединить жгут проводов от ШРа к электропроводке автомобиля **согласно рис 1.**
- Подсоединить аккумуляторную батарею и проверить действие сигналов.

Рис. 1 (схема подключения электропроводки):

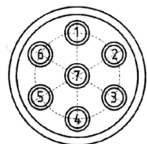

Контакт	1(L/1)	2(S/4/2G)	3(31/3)	4(R/4)	5(5BR/5)	6(S/4/6)	7(58L/7)
Цвет провода на ТСУ	Желтый	Белый	Черный	Зеленый	Оранжевый	Красный	Синий
Назначение	Левый поворот	Задний противотуманный	Масса	Правый поворот	Освещение номера	Стоп-сигнал	Габарит